

# VERBESSERTER FUNKTIONEN MIT DEM NEUEN TWISTER

AWDS-Technologies  
smart solutions for the  
welding industry

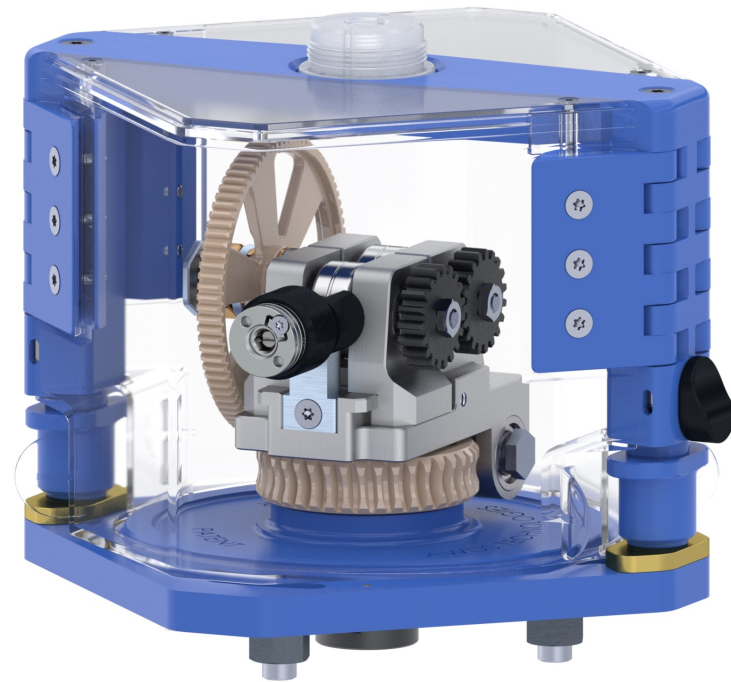

Twister 2021



Twister 2024



**DIE MASSE DES ROTIERENDEN KÖRPERS WURDE UM 12 % REDUZIERT, UM DAS TRÄGHEITSMOMENT DES TWISTERS BEIM START DES SCHWEIßLICHTBOGENS ZU MINIMIEREN**

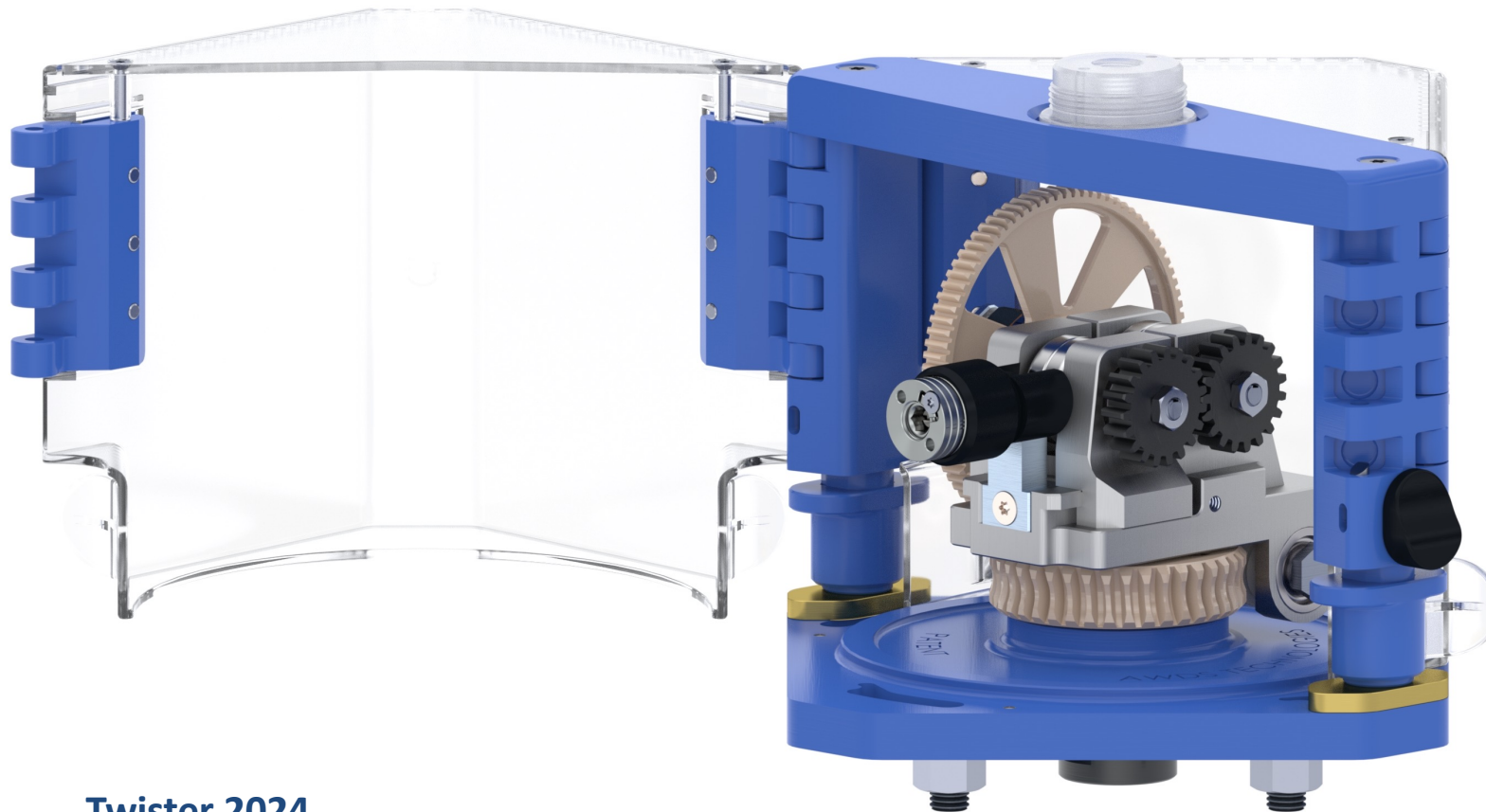

**Twister 2024**



**ANORDNUNG, GRÖÖE UND FORM DER ZAHNRÄDER WURDEN GEÄNDERT, UM DIE AUSWIRKUNGEN DER ROTATIONSREIBUNG WEITER ZU REDUZIEREN UND DIE TWISTER-FUNKTION AUCH MIT DEN WEICHEREN ALUMINIUMSORTEN 4000 (ALSI) EFFEKTIVER ZU GESTALTEN**

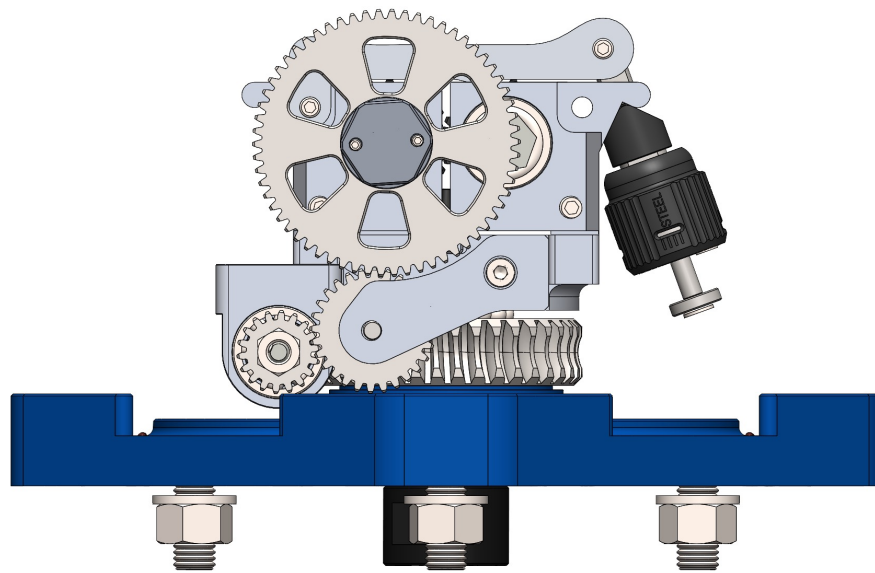

Twister 2021

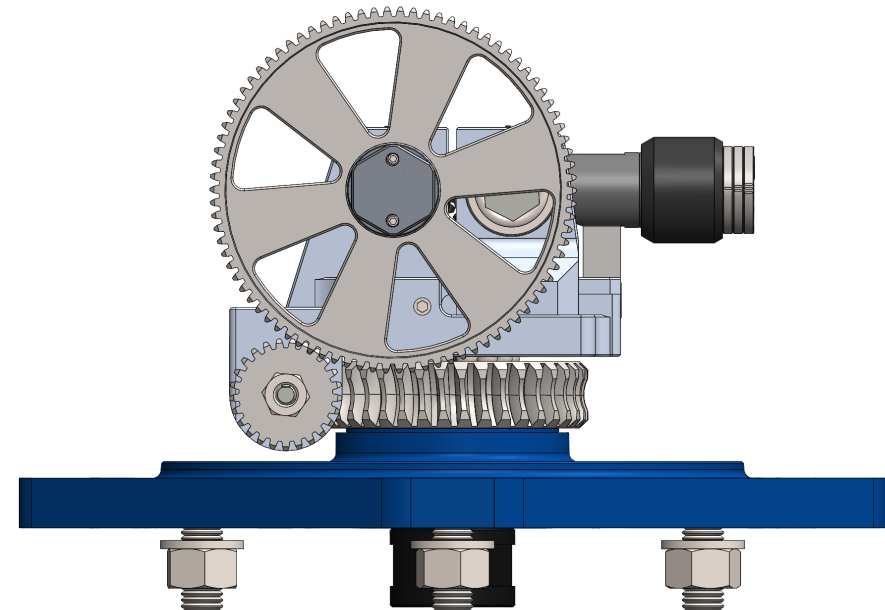

Twister 2024



## DIE EINSTELLUNG DES KUPPLUNGSDRUCKS AM KNOPF IST INTUITIVER GEWORDEN

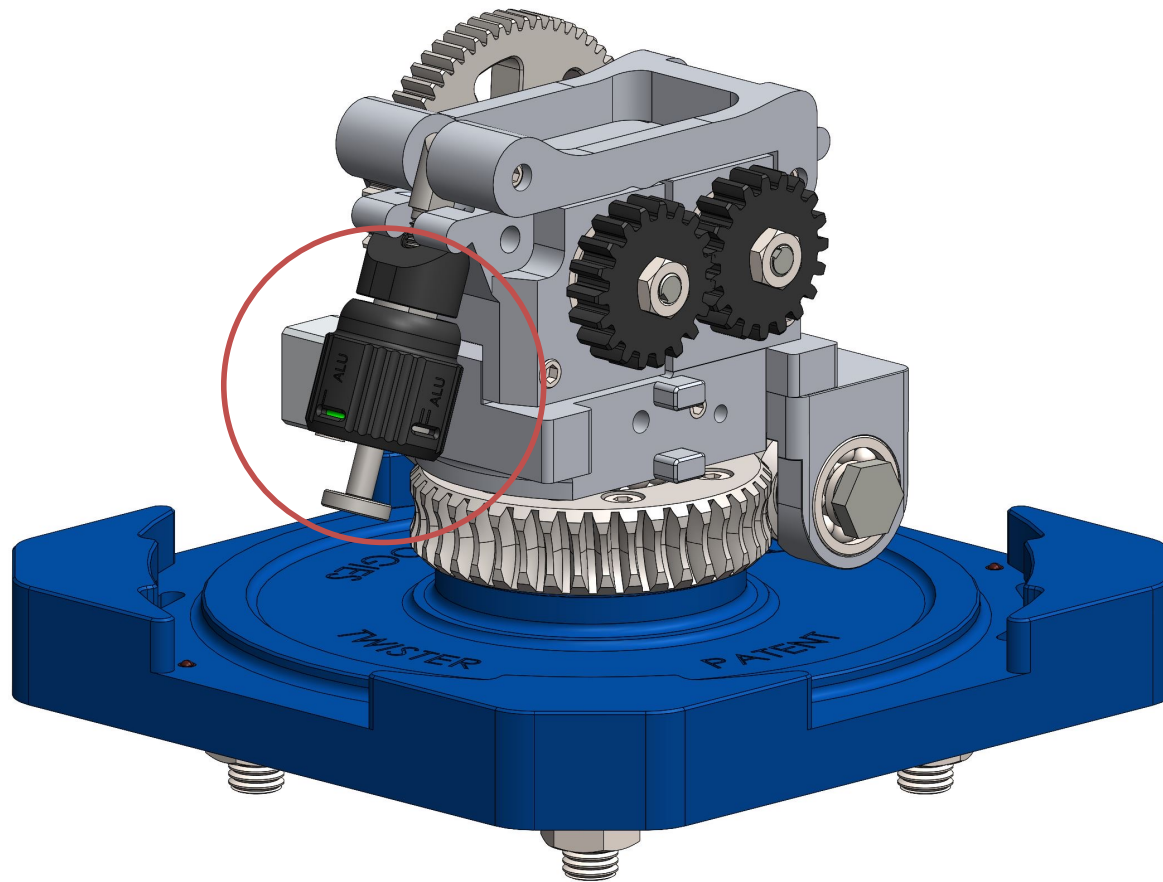

Twister 2021

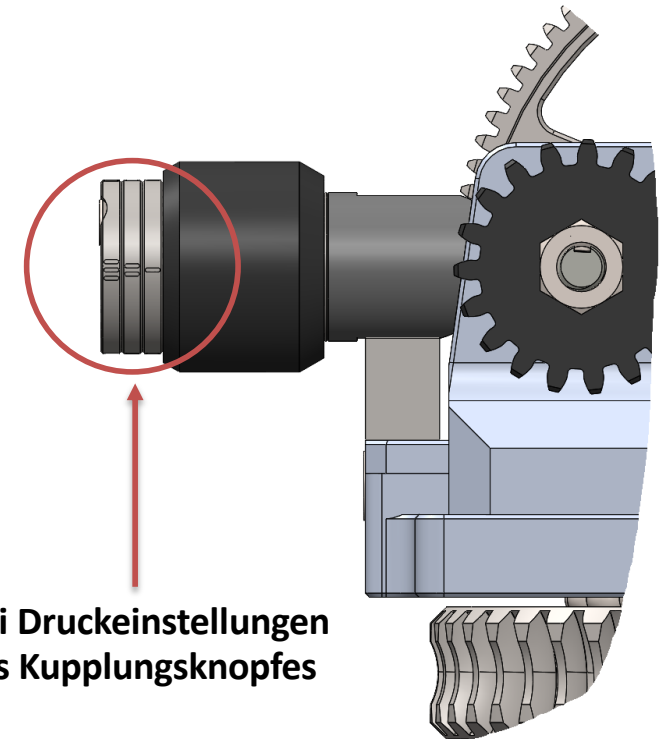

Drei Druckeinstellungen  
des Kupplungsknopfes

Twister 2024



**DIE STRUKTUR DER SCHUTZHAUBE WURDE NEU GESTALTET UND VERSTÄRKT, UM DER ZUGKRAFT DER MAXIGLIDE- ODER KONVENTIONELLEN LEITUNGEN BESSER STANDZUHALTEN**

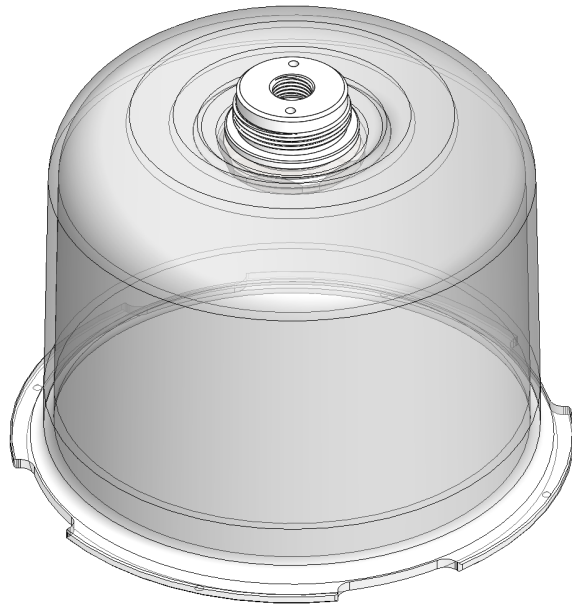

**Twister 2021**

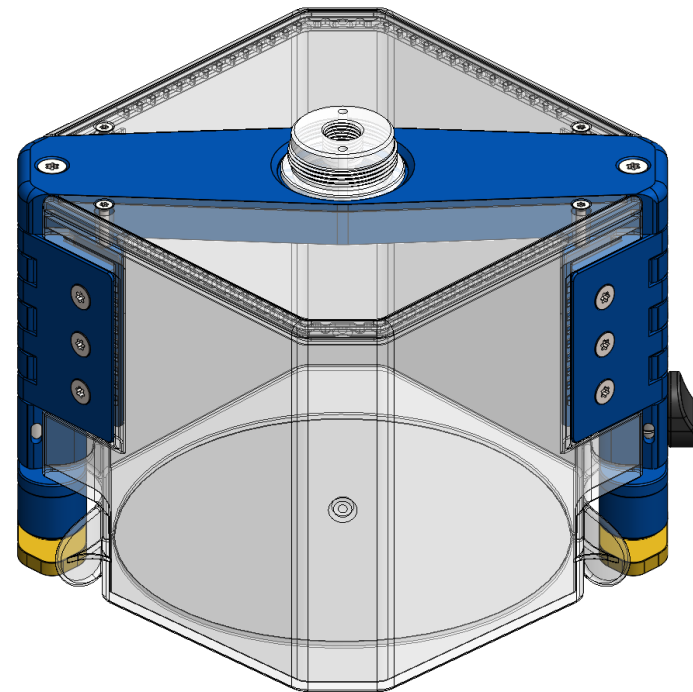

**Twister 2024**

# VERBESSERTER FUNKTIONEN MIT DEM NEUEN TWISTER

AWDS-Technologies  
smart solutions for the  
welding industry



**DIE SCHUTZHAUBE LÄSST SICH LEICHT ABBAUEN, INDEM MAN SIE NACH OBEN ZIEHT, STATT SIE ZUM ABNEHMEN KOMPLETT ZU DREHEN**

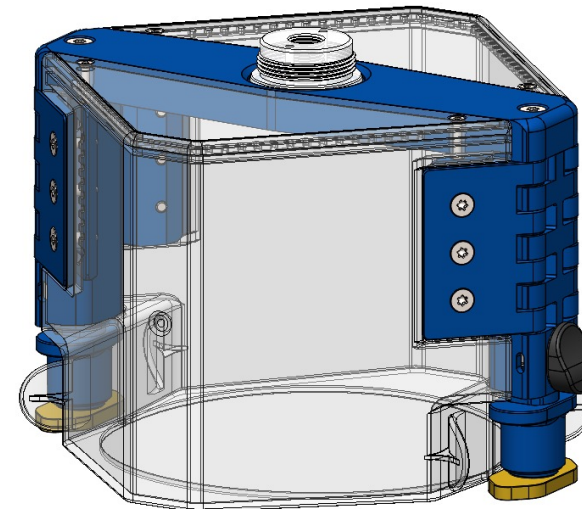
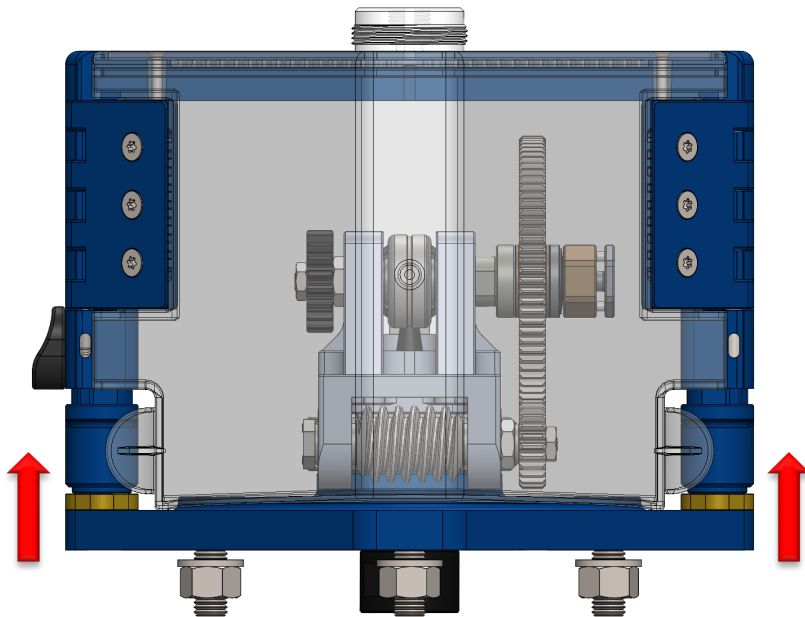

Um die Abdeckung vollständig zu entfernen, beide seitlichen Verriegelungshebel nach oben ziehen

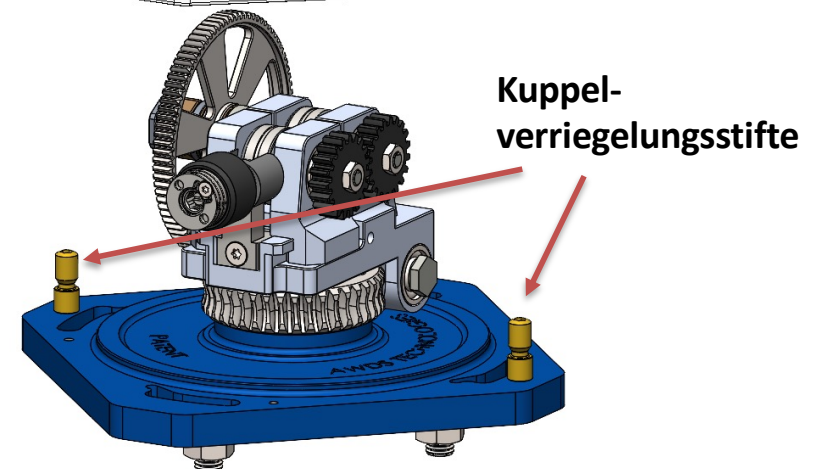

Twister 2024

# VERBESSERTER FUNKTIONEN MIT DEM NEUEN TWISTER

AWDS-Technologies  
smart solutions for the  
welding industry



**DIE TWISTER-HAUBE LÄSST SICH ZUDEM SEITLICH AN BEIDEN SEITEN ÖFFNEN. SIE MUSS NICHT UNBEDINGT ENTFERNT WERDEN, UM AN DEN TWISTER ZU GELANGEN, DEN DRUCKKNOPF DER RÄDER ZU DREHEN ODER DEN DRAHT EINFÄDELN**

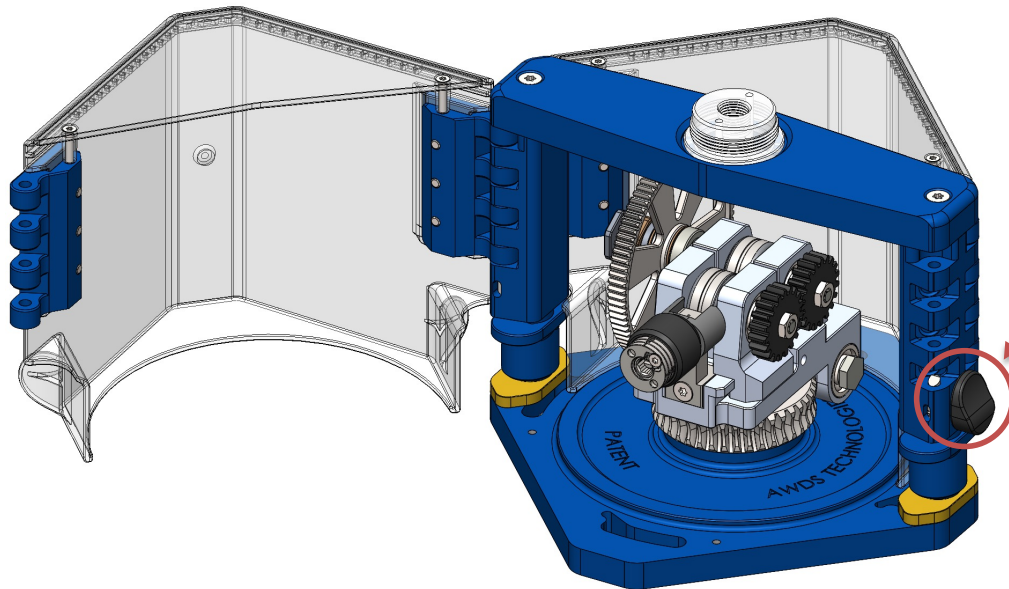

Um eine oder beide Seiten zu lösen und zu öffnen, den Verriegelungsknopf nach unten drücken

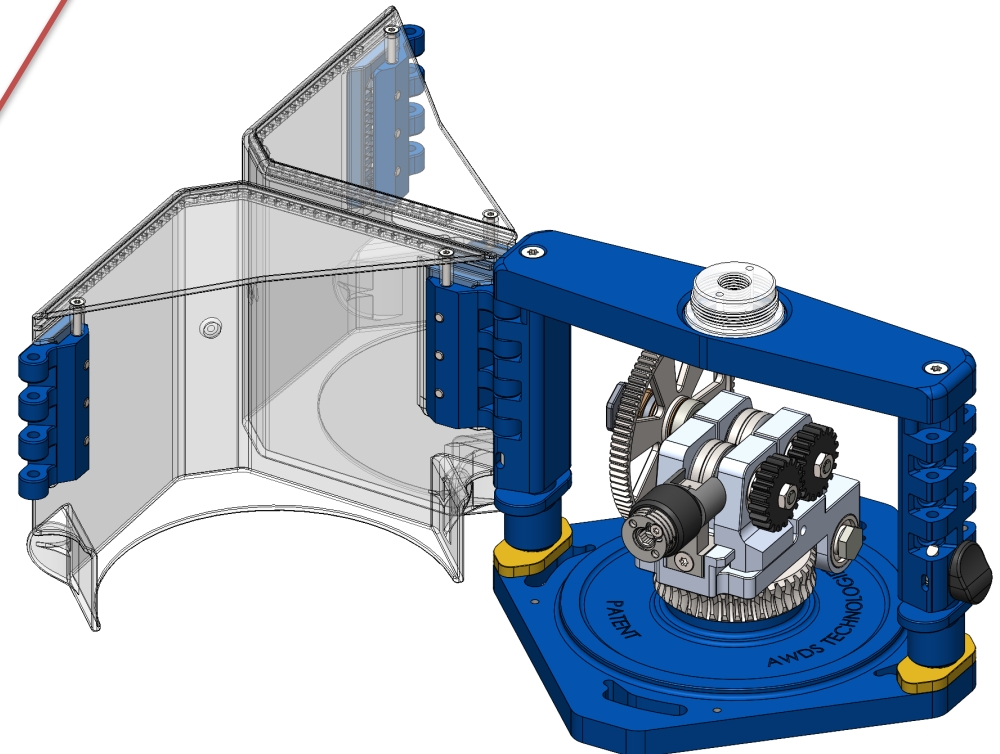

Twister 2024



**HINWEIS: DER NEUE TWISTER MUSS ENTWEDER MIT DREHUNG IM- ODER GEGEN- DEN UHRZEIGERSINN BESTELT WERDEN. EINE NACHTRÄGLICHE ÄNDERUNG DER DREHUNG DURCH EINFACHES AUSTAUSCHEN DES ROTATIONSMODULS (MIT EINEM ODER ZWEI ZAHNRÄDERN) WIE BEIM RELEASE 2021 IST NICHT MEHR MÖGLICH.**

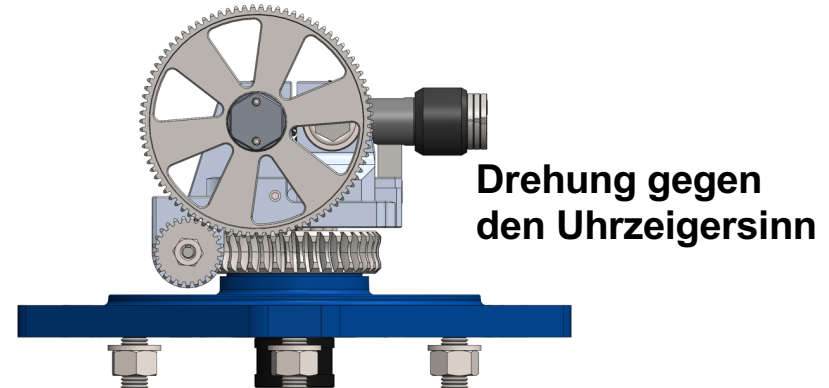
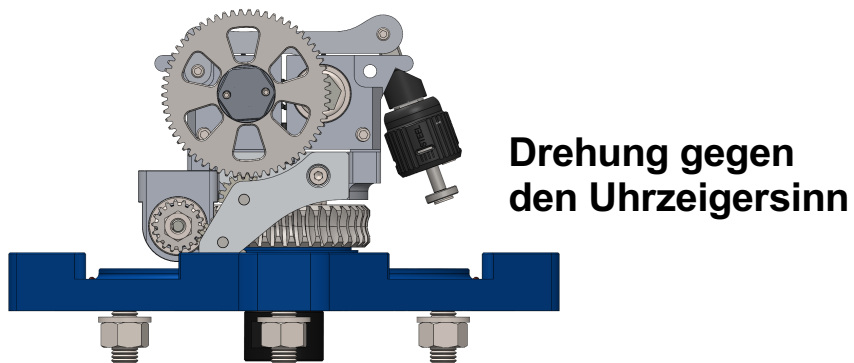
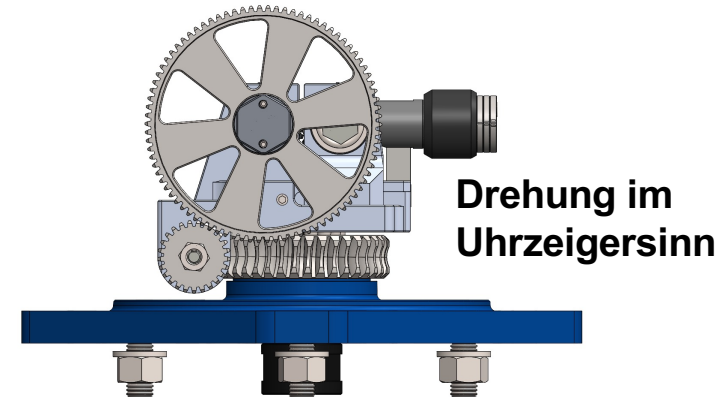
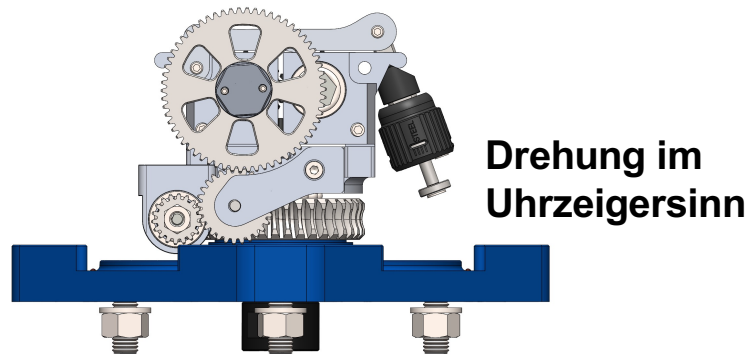

Twister 2021

Twister 2024